

Altek®

ARCHIMEDE design Leonardo Rossano

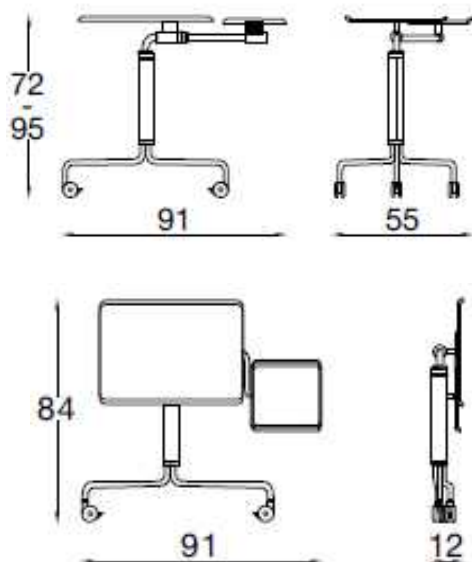

Archimede

Tavolino porta-computer portatile con due piani in legno impiallacciato rovere oppure in metalcristallo colorato e la struttura in acciaio inox. I due piani si possono regolare indipendentemente.

Gambe in acciaio cromo satinato • colonna in acciaio inox • pompa a gas • ruote gommata, due delle quali con possibilità di bloccaggio;

Ripiani: legno impiallacciato rovere tinto wenge o rovere sbiancato

Metacrilato disponibile nelle finiture: bianco satinato o arancio lucido.

peso lordo: kg. 14,4

peso netto: kg. 10,7

vol.: 0,16 m³